

# Ledtube A

## Daniel López

### marset

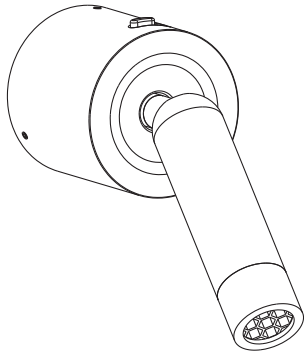

Assembly Instructions  
Instrucciones de montaje  
Instructions de montage  
Montageanleitung

#### WARNING

1. It is recommended that a professional electrician be responsible for installing the light.
2. Disconnect power supply before installation.
3. If the wire or flexible cord is damaged, it must only be changed by the manufacturer, their Service Dept. or qualified personnel in order to avoid risk.
4. Use a soft damp cloth, with soap or neutral detergent. Do not use alcohol or other solvents.
5. The light source and control gear contained in this luminaire shall only be replaced by a qualified person.

#### ADVERTENCIAS

1. Se recomienda que la instalación sea realizada por un profesional.
2. Desconectar la conexión a red antes de ser manipulada.
3. Si el cable flexible o cordón de esta luminaria está dañado, deberá sustituirse exclusivamente por el fabricante o su servicio técnico o una persona de cualificación equivalente con objeto de evitar cualquier riesgo.
4. Utilizar un paño suave, humedecido con agua y detergente neutro si fuera necesario. No utilizar alcohol o otros disolventes.
5. La fuente luminosa y sus mecanismos de control contenidos en esta luminaria sólo deben de ser reemplazadas por un profesional.

#### ATTENTION

1. Il est recommandé de faire exécuter l'installation par un professionnel.
2. Débranchez la connexion au réseau avant toute manipulation.
3. Si le câble flexible ou fil du luminaire est endommagé, il conviendra de faire appel au fabricant, à son service technique ou encore à une personne qualifiée pour le remplacer et éviter ainsi tout risque fâcheux.
4. Pour nettoyer le luminaire, nous vous recommandons d'utiliser un chiffon doux humidifié d'eau et de détergent neutre, le cas échéant. N'utilisez pas d'alcool ni d'autres types de dissolvants.
5. La source lumineuse et ses mécanismes de contrôle contenus dans ce luminaire ne doivent être remplacés que par un professionnel.

#### HINWEISE

1. Wir empfehlen, die Installation von einem Fachmann vornehmen zu lassen.
2. Unterbrechen Sie die Verbindung zum Netz vor Beginn der Arbeit.
3. Wird das Kabel der Leuchte beschädigt, darf dieses nur durch den Hersteller, dessen technischen Service, oder eine entsprechend qualifizierte Person ausgetauscht werden, um eventuelle Risiken zu vermeiden.
4. Zur Reinigung der Leuchte empfiehlt es sich, ein weiches Tuch zu verwenden und dieses, falls nötig, mit Wasser und einem neutralen Reiniger zu befeuchten. Alkohol oder Lösungsmittel sind zur Reinigung nicht geeignet.
5. Das Leuchtmittel und die Kontrollmechanismen dieser Leuchte dürfen nur von einem Fachmann ausgetauscht werden.

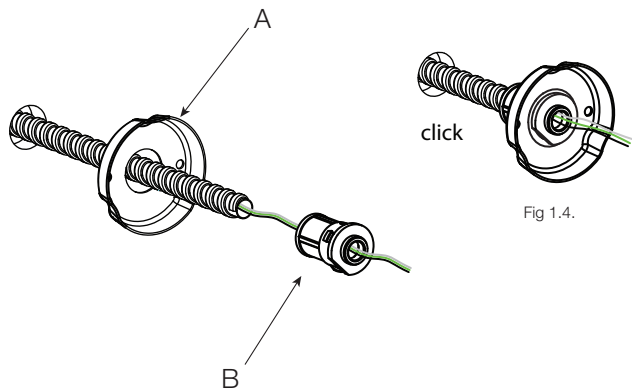

Fig 1.4.

Push-in fitting not provided / Push-in fitting no incluida  
Le raccord enfichable n'est pas fourni / Steckverschraubung nicht vorgesehen

#### Turn off the power

- 1.1. Drill a hole of maximum 0,875 inches to the wall.
- 1.2. Pass the piece (A) through the flexible conduit.
- 1.3. Connect the 1/2 inch push-in fitting (B) to the conduit.
- 1.4. Connect the push-in fitting (B) with the piece A, as in fig 1.4.

#### Apagar la corriente

- 1.1. Hacer un agujero de máximo 0,875 inches a la pared.
- 1.2. Pasar la pieza (A) a través del flexible conduit.
- 1.3. Conectar el push-in fitting (B) de 1/2 inch con el conduit.
- 1.4. Unir el push-in fitting (B) con la pieza A, como en la fig 1.4..

#### Mise hors tension

- 1.1 Faire un trou de 0,875 pouce maximum dans le mur.
- 1.2 Passer la pièce (A) dans le conduit flexible.
- 1.3 Raccorder le raccord enfichable de 1/2 pouce (B) au conduit.
- 1.4 Raccorder le raccord (B) à la pièce A, comme indiqué sur la figure 1.4.

#### Ausschalten des Stroms

- 1.1 ein Loch von maximal 0,875 Zoll in die Wand bohren.
- 1.2 Führen Sie das Stück (A) durch das flexible Kabelrohr.
- 1.3 Schließen Sie die 1/2-Zoll-Steckverschraubung (B) an das Rohr an.
- 1.4 Verbinden Sie die Steckverschraubung (B) mit Teil A, wie in Abb. 1.4 gezeigt.

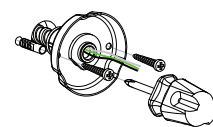
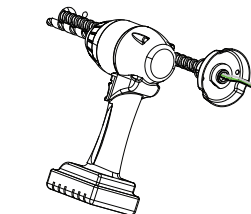
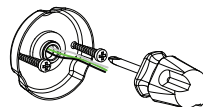
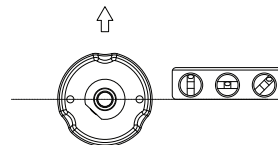

#### 2. Screw the bracket to the wall.

- 2.1. In wooden walls, use the appropriate screws for each surface.
- 2.2. In plasterboard walls or similar, use plugs and screws appropriate for the surface.

#### 2. Atornillar el soporte a la pared.

- 2.1. En paredes de madera, usar los tornillos adecuados para cada superficie.
- 2.2. En paredes de pladur o similares, usar tacos y tornillos apropiados para la superficie.

#### 2. Visser le support au mur.

- 2.1 Sur les murs en bois, utiliser les vis appropriées à chaque surface.
- 2.2 Sur les murs en placoplâtre ou similaires, utiliser les chevilles et les vis appropriées à la surface.

#### 2. Schrauben Sie die Halterung an die Wand.

- 2.1 An Holzwänden verwenden Sie die für die jeweilige Oberfläche geeigneten Schrauben.
- 2.2 An Wänden aus Gipskarton oder ähnlichem, verwenden Sie die für die Oberfläche geeigneten Dübel und Schrauben.

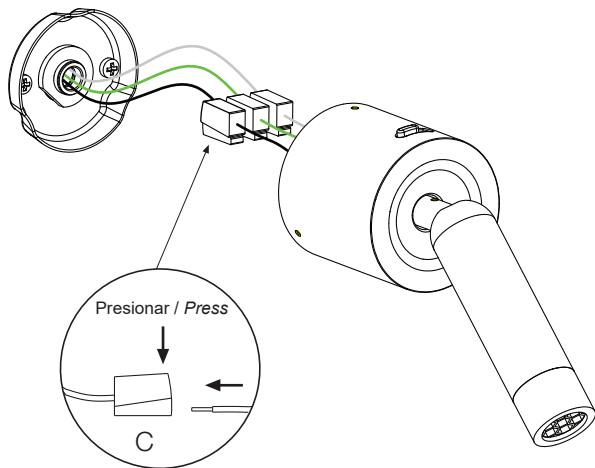

- 
3. Connect the wiring in the connectors (C).
  3. Realizar las conexiones eléctricas en los conectores (C).
  3. Effectuez les raccords électriques sur les connecteurs (C).
  3. Die elektrischen Anschlüsse in den Steckern (C) herstellen.

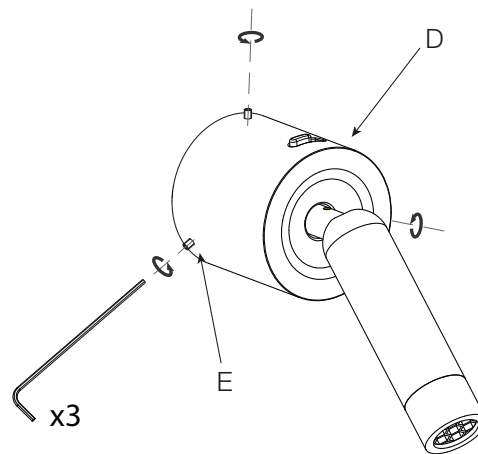

- 
4. Fix the assembly (D) to the support plate using screws (E).
  4. Fijar el conjunto (D) en la placa utilizando los tornillos (E).
  4. Fixer l'ensemble (D) sur la plaque à l'aide des vis (E).
  4. Befestigen Sie die Baugruppe (D) mit den Schrauben an der Platte (E).

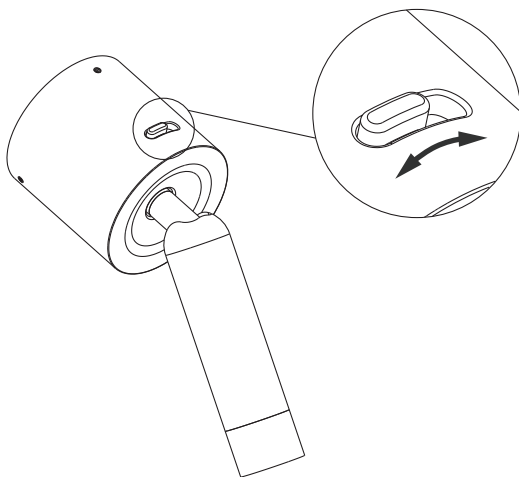

- 
5. Switch ON / Switch OFF
  5. Encendido y apagado de la lámpara.
  5. Allumage et extinction de la lampe.
  5. Einschalten und Ausschalten der Lampe.

#### Technical Data

Light fitting for indoor use only

**Ledtube A**

LED SMD 4.3W (included)

#### Datos Técnicos

Luminaria para uso interior

**Ledtube A**

LED SMD 4.3W (incluido)

#### Données techniques

Luminaire intérieur.

**Ledtube A**

LED SMD 4.3W (inclus)

#### Technische Daten

Leuchte für den Innenraum.

**Ledtube A**

LED SMD 4.3W (inbegriffen)

---

## Dry locations only

---



This symbol on the product or its packaging indicates that it must not be treated as household waste. It should, in fact, be handed in at a recognised collection point for recycling electrical and electronic equipment. For more detailed information about the recycling of this product, please contact your local city office, your household waste disposal service or the shop where you purchased the product.

· Este símbolo en su equipo o embalaje indica que el presente producto no puede ser tratado como residuo doméstico normal, sino que debe entregarse en el correspondiente punto de recogida de equipos eléctricos y electrónicos. Para recibir información detallada sobre el reciclaje de este producto, por favor, contacte con su ayuntamiento, su punto de recogida más cercano o el distribuidor donde adquirió el producto.

· Le symbole représenté sur l'appareil ou l'emballage signifie que le produit ne peut être traité comme un déchet domestique normal, et doit par conséquent être déposé dans un point de collecte réservé aux appareils électriques et électroniques. Pour en savoir plus sur le recyclage de ce produit, veuillez vous adresser auprès de votre mairie, afin de connaître le point de collecte le plus proche, ou contacter le distributeur qui vous a vendu le produit.

· Dieses Symbol auf dem Produkt oder der Verpackung zeigt an, dass diese nicht als normaler Hausmüll behandelt werden dürfen, sondern den entsprechenden Stellen für Sondermüll zugeführt werden müssen. Für weitere Informationen zum Thema Sondermüll wenden Sie sich bitte an Ihre Stadtverwaltung, die nächste Annahmestelle oder den Händler, bei dem Sie das Produkt erworben haben.

100-240 V / 50-60 Hz / 4.25 W