

#### Technical Data

Light fitting for outdoor use only

Power Factor: 1

Bulb to be used:

E26 CFL TYPE A19 14W

E26 LED TYPE A19 8W

\*Use only UL listed lamps

It is recommended that a professional electrician be responsible for installing the light.

**Warning:** If the wire or flexible cord is damaged, it must only be changed by the manufacturer, their Service Dept. or qualified personnel in order to avoid risk.

#### Cleaning Instructions

Use a soft damp cloth, with soap or neutral detergent. Do not use alcohol or other solvents.

#### Datos Técnicos

Luminaria para uso exterior

Factor de Potencia: 1

Lámpara a utilizar:

E26 CFL TYPE A19 14W

E26 LED TYPE A19 8W

\*Usar solo bombillas listadas UL

*Se recomienda que la instalación sea realizada por un profesional.*

**Aviso:** Si el cable flexible o cordón de esta luminaria está dañado, deberá sustituirse exclusivamente por el fabricante o su servicio técnico o una persona de cualificación equivalente con objeto de evitar cualquier riesgo.

#### Instrucciones para la limpieza

Utilizar un paño suave, humedecido con agua y detergente neutro si fuera necesario. No utilizar alcohol o otros disolventes.

#### Suitable for wet locations

This symbol on the product or its packaging indicates that it must not be treated as household waste. It should, in fact, be handed in at a recognised collection point for recycling electrical and electronic equipment. For more detailed information about the recycling of this product, please contact your local city office, your household waste disposal service or the shop where you purchased the product.



*Este símbolo en su equipo o embalaje indica que el presente producto no puede ser tratado como residuo doméstico normal, sino que debe entregarse en el correspondiente punto de recogida de equipos eléctricos y electrónicos. Para recibir información detallada sobre el reciclaje de este producto, por favor, contacte con su ayuntamiento, su punto de recogida más cercano o el distribuidor donde adquirió el producto.*

120 V - 60 Hz

**marset** 

# SANTORINI

Assembly Instructions / Instrucciones de Montaje

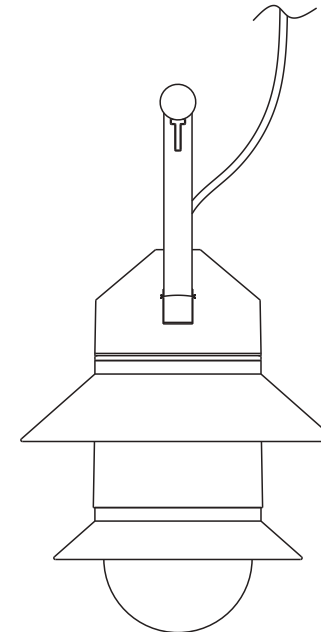

**marset**

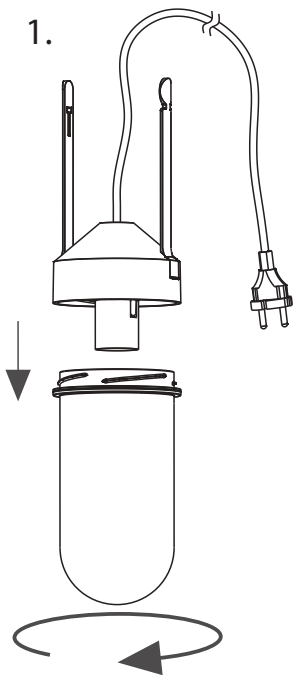

1.

2.1

2.2

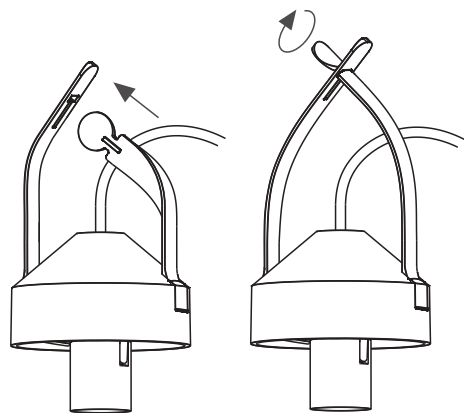

HANGING USING BANDS /  
SUSPENSIÓN CON CORREAS

2.3

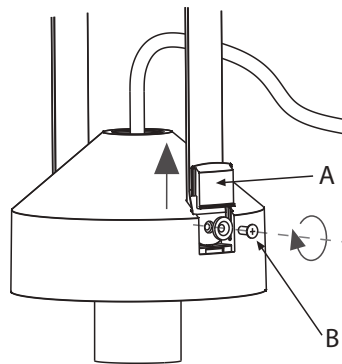

HANGING WITHOUT BANDS /  
SUSPENSIÓN SIN CORREAS

3.

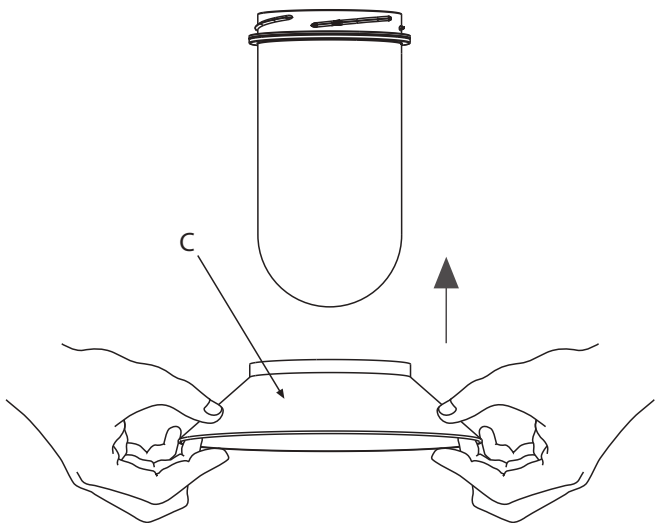

4.

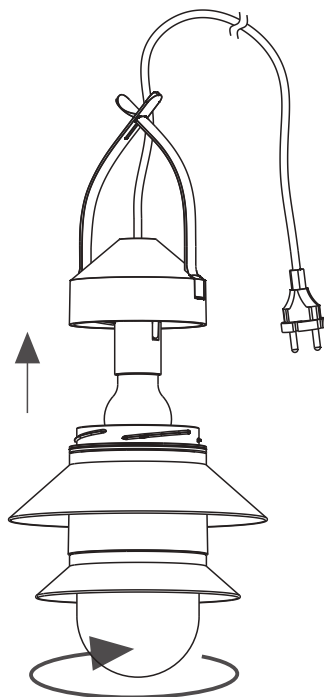

#### IMPORTANT SAFETY INSTRUCTIONS:

1. Read all instructions completely before beginning installation. Keep these instructions in a safe place for future reference.
2. To reduce risk of fire and over-heating, make sure all connections are tight.
3. Connect this product only to a 120V 60 Hz electrical supply.
4. Before installing, disconnect energy.

#### Warning!

Disconnect power supply before installation and change the bulb only when cold.

#### Atención!

Desconectar la conexión a red antes de ser manipulada y realizar el cambio de bombilla sólo cuando ésta se haya enfriado.

1. Unscrew the glass dome.
2. HANGING USING BANDS: Join the hanging bands as shown in Figs. 2.1 & 2.2.

HANGING WITHOUT BANDS: As indicated in Fig. 2.3, remove the covers (A), unscrew the bolts (B), pull the bands out and replace the covers (A).

3. Position the plastic shades to complete your own motif. To facilitate this, moisten the glass dome with a damp cloth.

4. Insert an approved bulb and screw the dome in place.

1. Desenroscar el cristal.

2. SUSPENSIÓN CON CORREAS: Enlazar las correas de suspensión tal y como muestran las figuras 2.1 y 2.2.

SUSPENSIÓN SIN CORREAS: Tal y como muestra la figura 2.3, sacar las tapas (A), desenroscar los tornillos (B), sacar las correas y volver a colocar las tapas (A).

3. Colocar las pantallas de plástico (C) en la posición deseada.

Para facilitar su posicionamiento, humedecer el cristal con un trapo húmedo.

4. Colocar la bombilla recomendada y rosca el cristal.

#### SOME DESIGN ALTERNATIVES / ALGUNAS CONFIGURACIONES

