

VIBIA

Assembly instructions / Instructions de montage

Meridiano

Design by Jordi Vilardell & Meritxell Vidal

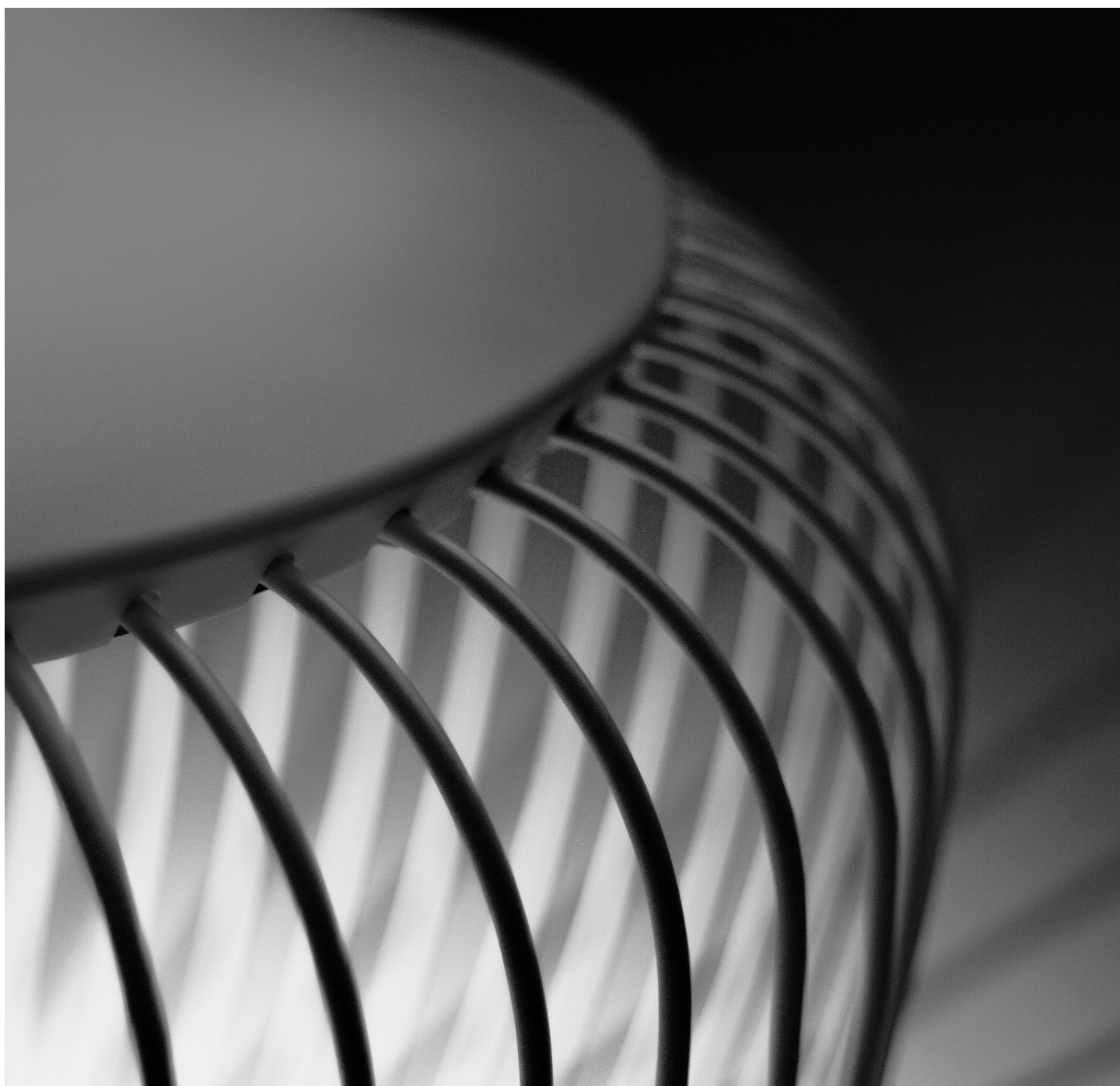

4720





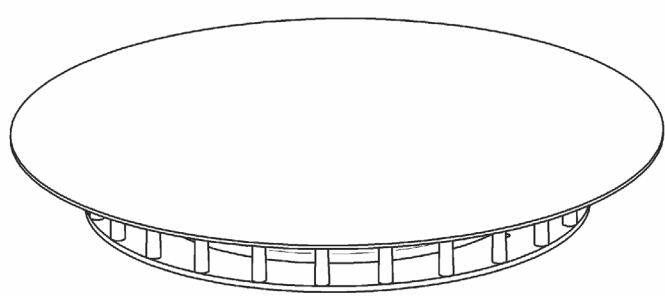

1. Lighting fixture / Structure du luminaire

1 un.

1



Technical specifications / Caractéristiques techniques

4720
Net Weight / Poids net 2.20 lbs  1x LED 6,2W 350 mA  IP65  c  US ~ 50/60 Hz  Bi-volt  WET LOCATION

IP65

Dust-tight product. Protected against water trickles. Not meant for submersion.

Produit totalement étanche à la poussière. Protégé contre les projections d'eau. Ne doit pas être plongé dans l'eau.



Alternating current.
Courant alternatif.

Bi-volt

Voltage range:
100-240V

Gamme de tension:
100-240V

WET LOCATION

This lamp can be used in locations subject to saturation with water.

Cette lampe peut être utilisée dans des endroits sujets à saturation avec de l'eau.

Caution

Before assembling and installing this product, carefully read the following:

- CAUTION: To avoid possible electrical shock, make certain electricity is shut off at main panel before wiring.
- This product must be installed in accordance with the national and local electrical codes. If you are not familiar with wiring, you should use a qualified electrician to avoid hazards involved.
- To install on the wall, always choose the most adequate fixing tools for the wall material.
- We recommend reading the manual before installing the lamp. Keep these instructions for future reference.
- Do not disassemble, modify or try to repair this fitting. In order to get technical assistance contact VIBIA. Any change or modification to the light fitting can null the manufacturer's guarantee.
- All electronic products and batteries must be taken to separate waste collection points at the end of their working lives, they must not be disposed of in normal household waste. It is the responsibility of the user to dispose of the equipment using a designated collection point or service for separate recycling of waste electrical and electronic equipment (WEEE) and batteries according to local laws.
-  **WARNING:** The products distributed by Vibia Inc. may contain chemicals known to the State of California to cause cancer and birth defects or other reproductive harms. For more information go to www.P65Warnings.ca.gov



Attention

Avant de procéder à l'assemblage et à l'installation de ce luminaire, lisez attentivement les considérations suivantes :

- ATTENTION : avant de réaliser toute connexion électrique, vérifiez que le courant au compteur de votre installation est bien coupé, afin d'éviter de possibles décharges électriques.
- L'installation électrique de ce produit doit être conforme aux normes électriques nationales ou locales. Si vous n'êtes pas habitué aux travaux d'électricité, lors de cette installation, veuillez employer les services d'un électricien qualifié dans le but d'éviter les dangers qu'elle implique.
- Pour fixer le luminaire au mur, utilisez les éléments de fixation les mieux adaptés au support.
- Nous vous recommandons de lire attentivement ces instructions avant d'installer le luminaire. Conservez-les en vue d'une éventuelle consultation ultérieure.
- Ne démontez pas le luminaire, ne le modifiez pas et n'essayez pas de le réparer. Pour bénéficier d'une assistance technique, contactez VIBIA. Toute altération ou modification du luminaire peut annuler la garantie du fabricant.
- Tous les produits électroniques et toutes les batteries doivent être apportés à des points de collecte distincts de ceux des orsures ménagères normales lorsqu'ils arrivent en fin de vie. Il incombe à l'utilisateur de se débarrasser de l'équipement dans un point de collecte ou auprès d'un service spécifiquement désignés pour le recyclage des déchets électriques et des équipements électroniques (DEEE) ainsi que des batteries, dans le respect de la législation locale.
-  **ATTENTION :** Les produits distribués par Vibia Inc. peuvent contenir des substances chimiques reconnues par l'État de Californie comme étant cancérogènes, pouvant provoquer des malformations de naissance ou nuire à la reproduction. Pour plus de renseignements veuillez consulter www.P65Warnings.ca.gov

1

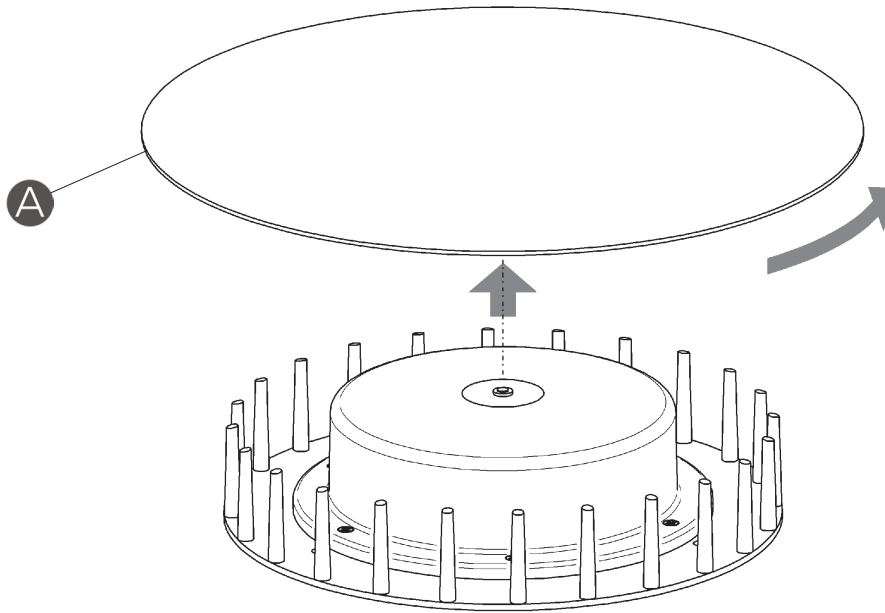

2

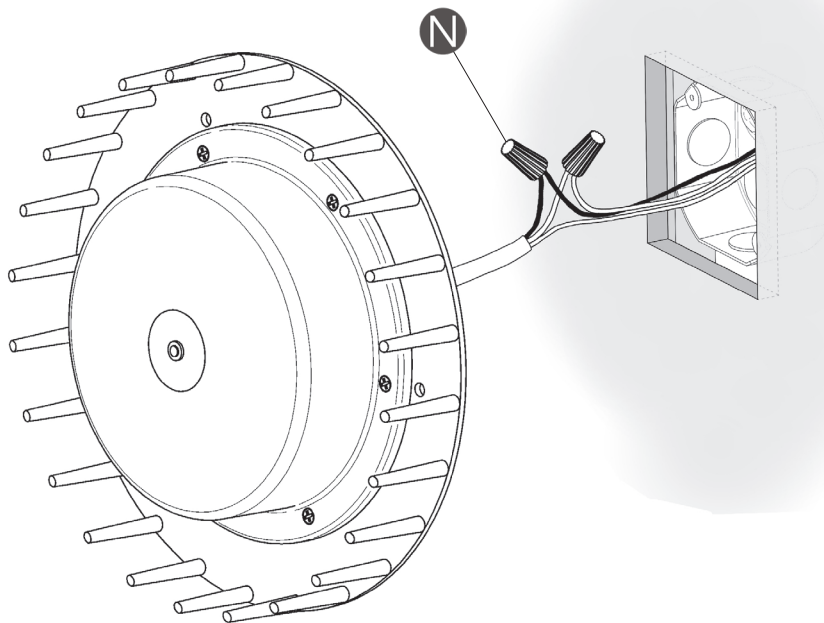

EN

IMPORTANT:

Caution: to avoid possible electrical shock, make certain electricity is shut off at main panel before wiring.

1. Unscrew the front panel (A) to remove it.
2. Connect the white fixture wire to the white wire of the supply circuit. Connect the black fixture wire to the black wire of the supply circuit. Secure with the wire nuts (N) and tape connections with electrical tape.

Connect the fixture yellow and green ground wire and the supply green tinted ground wire to the ground screw on the round cross bar using the ground terminal.

Push the connections and all excess wire to the interior of the junction box.

FR

IMPORTANT:

Attention: Coupez l'alimentation électrique avant d'installer votre luminaire.

1. Dévissez le disque frontal (A) et retirez-le.
2. Connectez le câble blanc du luminaire au câble blanc de votre installation électrique à l'aide d'un capuchon de jonction (N) et recouvrez-le de ruban adhésif d'électricien. Connectez le câble noir du luminaire au câble noir de votre installation électrique à l'aide d'un capuchon de jonction (N) et recouvrez-le de ruban adhésif d'électricien.

Connectez le câble de prise de terre jaune et vert de l'appareil au câble vert et jaune de la prise de terre du circuit d'alimentation générale sur la traverse universelle ronde en utilisant la borne de terre.

Poussez les connexions et tout le câble excédentaire à l'intérieur du boîtier de connexion.

3

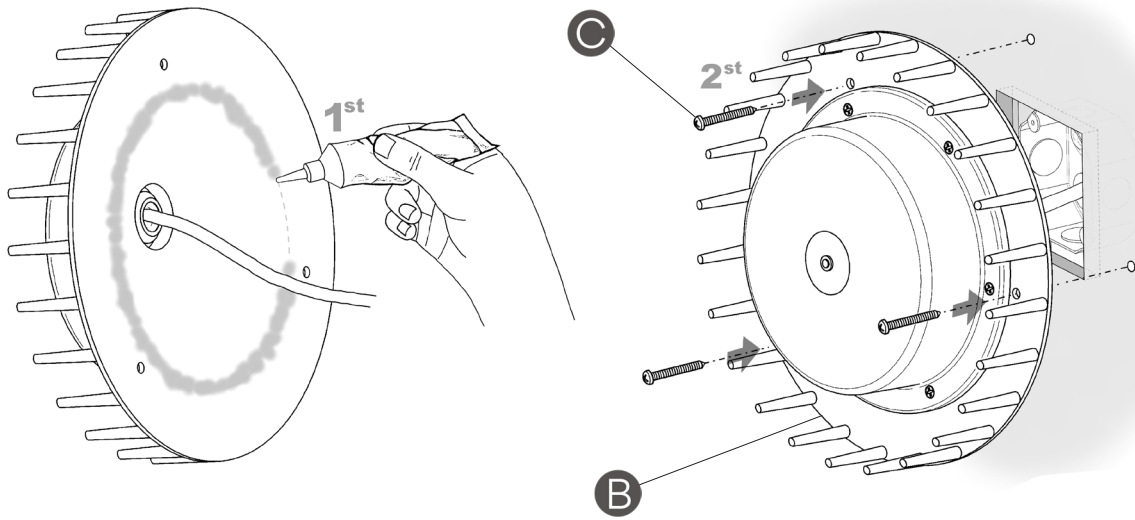

4

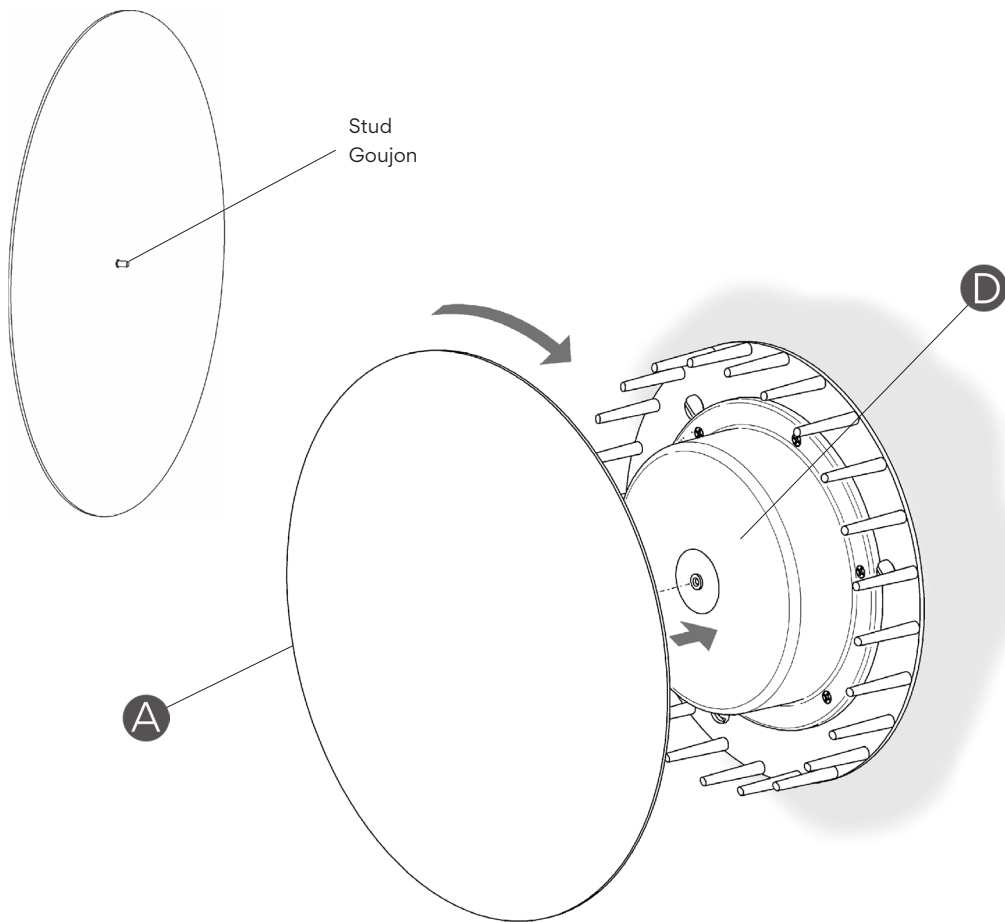

EN

3. Secure the plate (B) to the surface, using the most adequate screws (C), (not supplied).

NOTE: To guarantee the IP65, manufacturer recommends using a silicon sealant for the interior perimeter before fixing the plate (B), as shown in the drawing.

4. Fit the front panel (A), making sure the pin is properly screwed into the cover (D), without over-tightening it.

FR

3. Fixez la plaque de fixation (B) sur votre surface à l'aide de vis (C) adaptées à la nature du support (non fournies).

ATTENTION : avant de fixer la plaque de fixation (B), le fabricant vous recommande de recouvrir de silicone scellant le périmètre intérieur de la plaque de fixation (B) comme il est indiqué sur le dessin, afin de respecter la norme IP65.

4. Remontez le disque frontal (A) en vous assurant que le taquet fileté est correctement vissé sur le corps du luminaire (D), sans serrer excessivement.

Maintenance

Use a slightly-wet cotton cloth for cleaning.

In case of malfunction or damage, please contact the distributor who sold the lamp.

Entretien

Pour nettoyer le luminaire, utilisez un chiffon en coton légèrement humidifié d'eau.

En cas d'incident ou de non fonctionnement du luminaire, contactez directement l'établissement où vous l'avez acheté.

VIBIA. INC.

272 Fernwood Ave.
Edison, NJ 08837 . USA
Phone 732 417 1700.
Fax 732 417 1701.
sales@vibialight.com

www.vibia.com

VIBIA